

PLANTA DE CIMENTACION
ESC 1:100

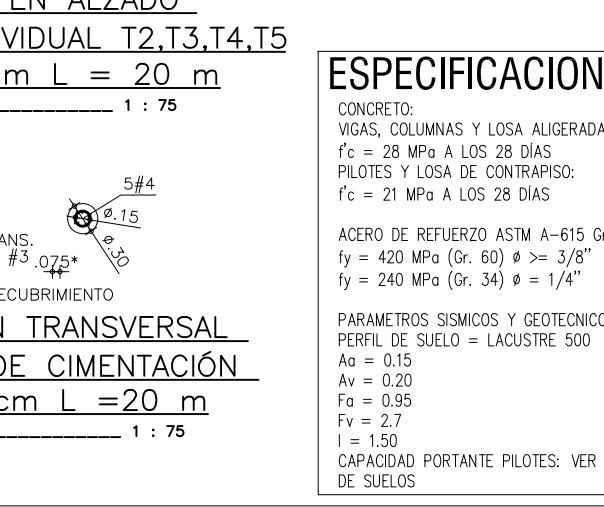
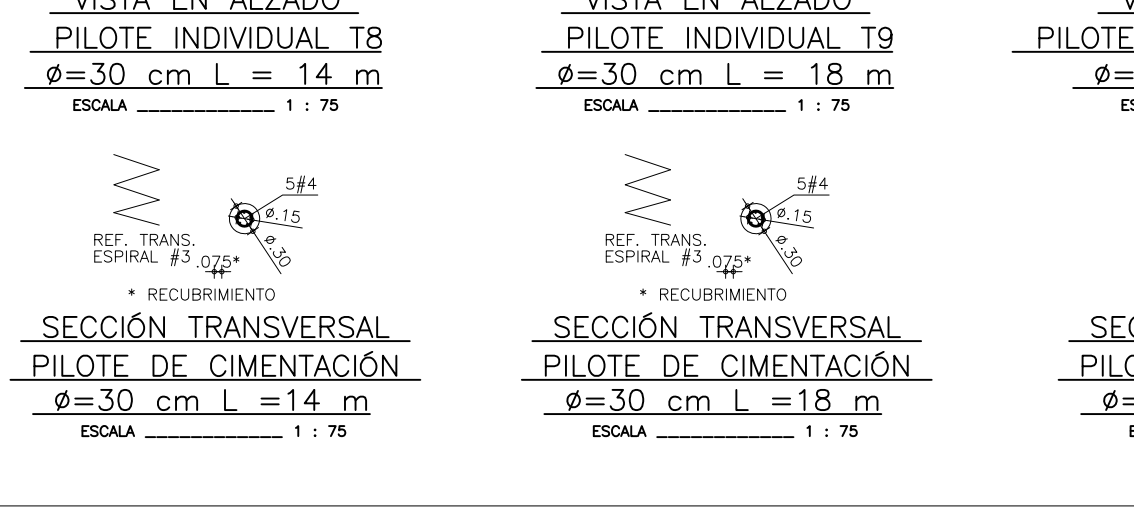
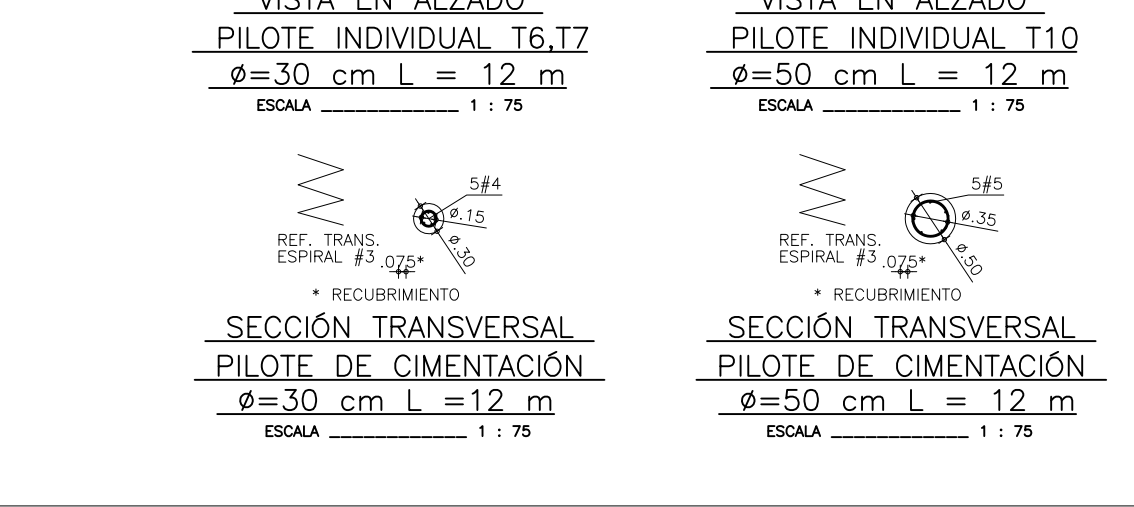
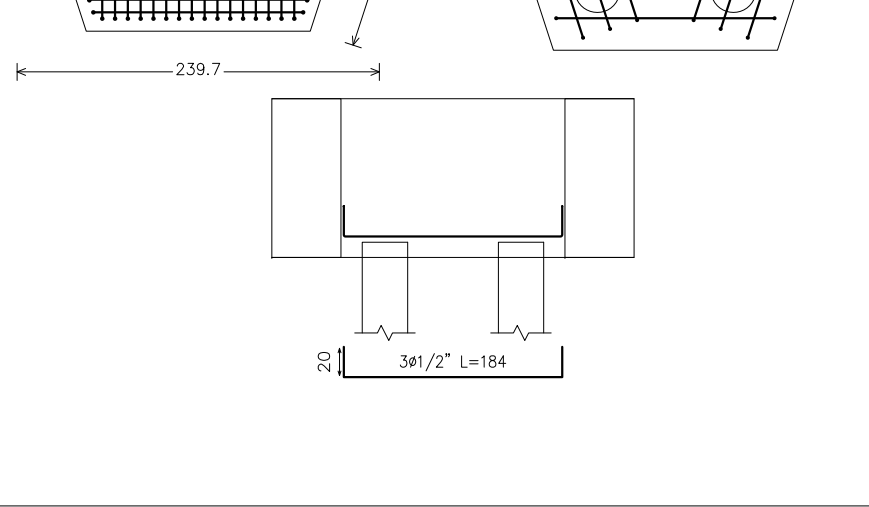
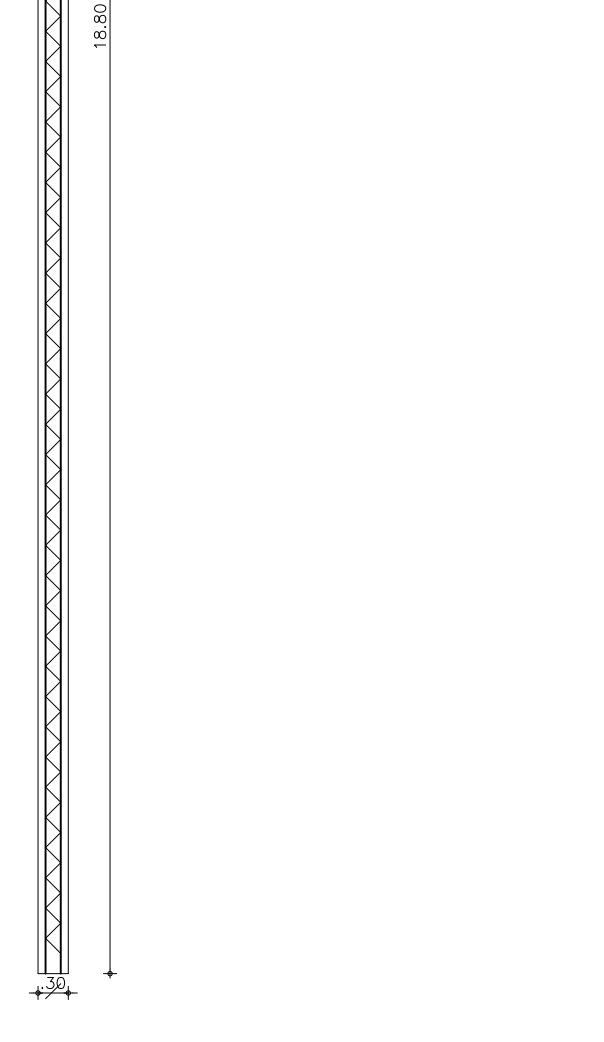
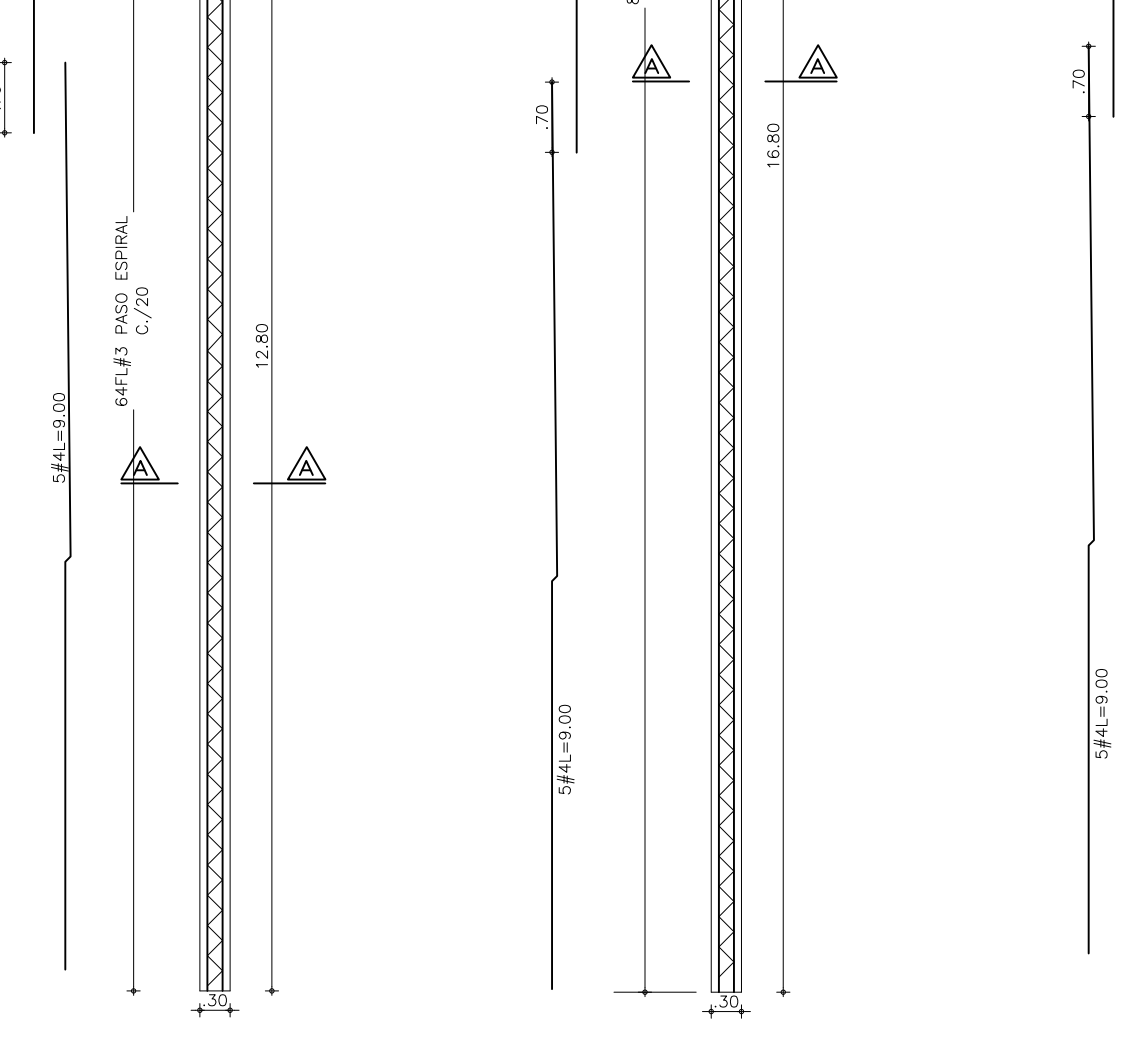
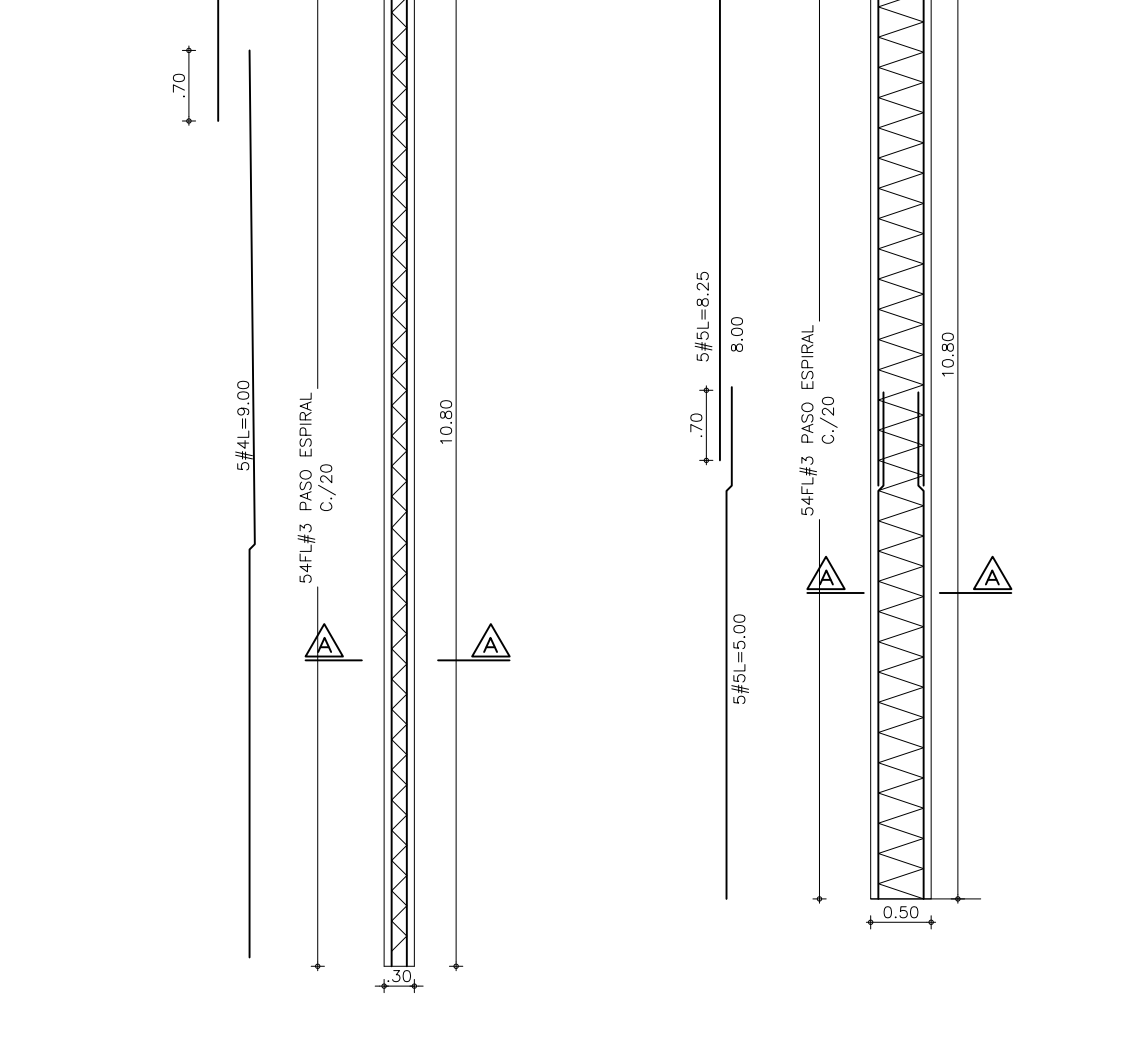
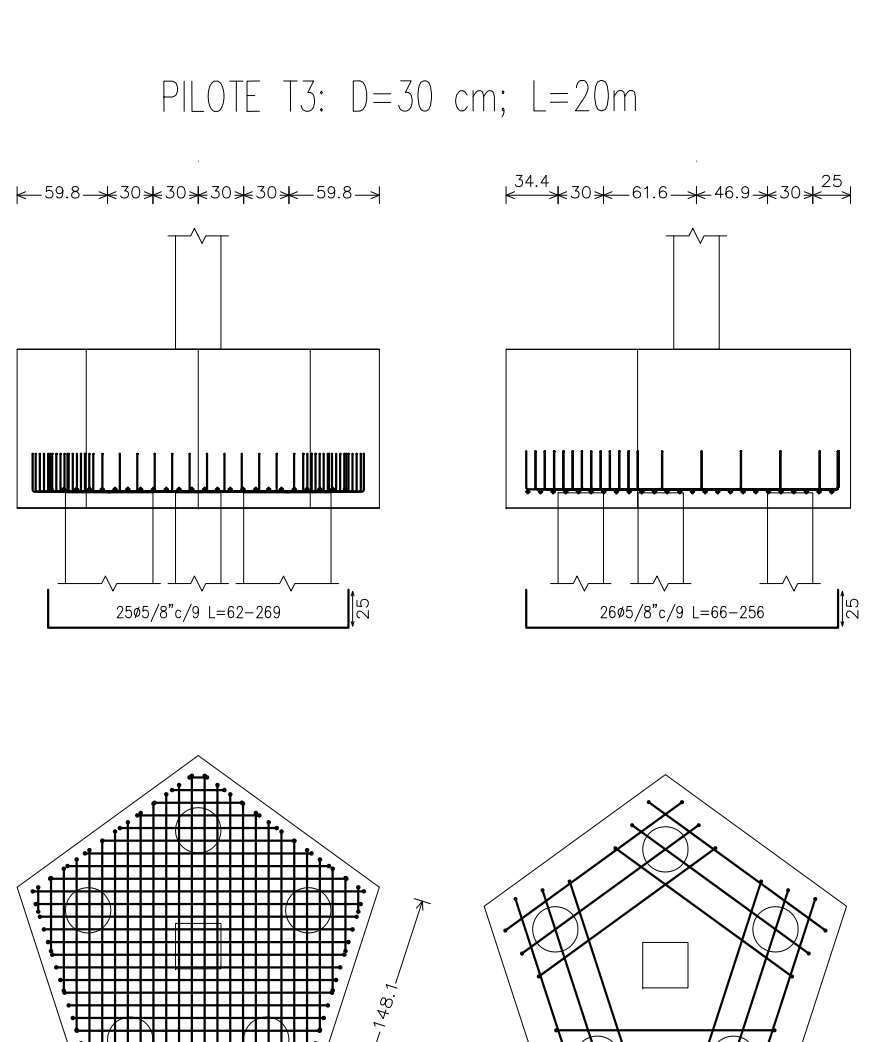
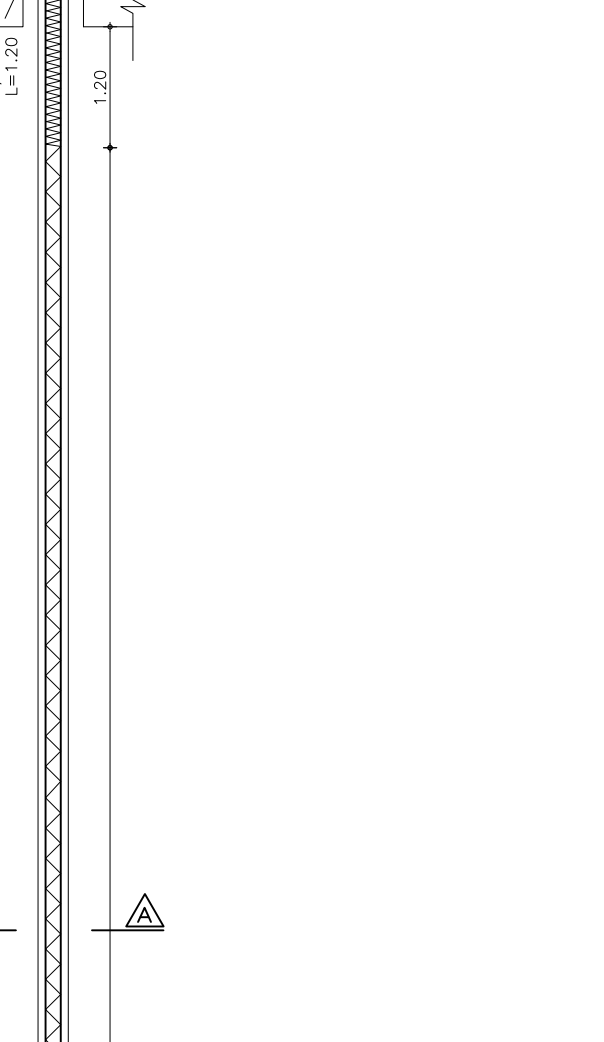
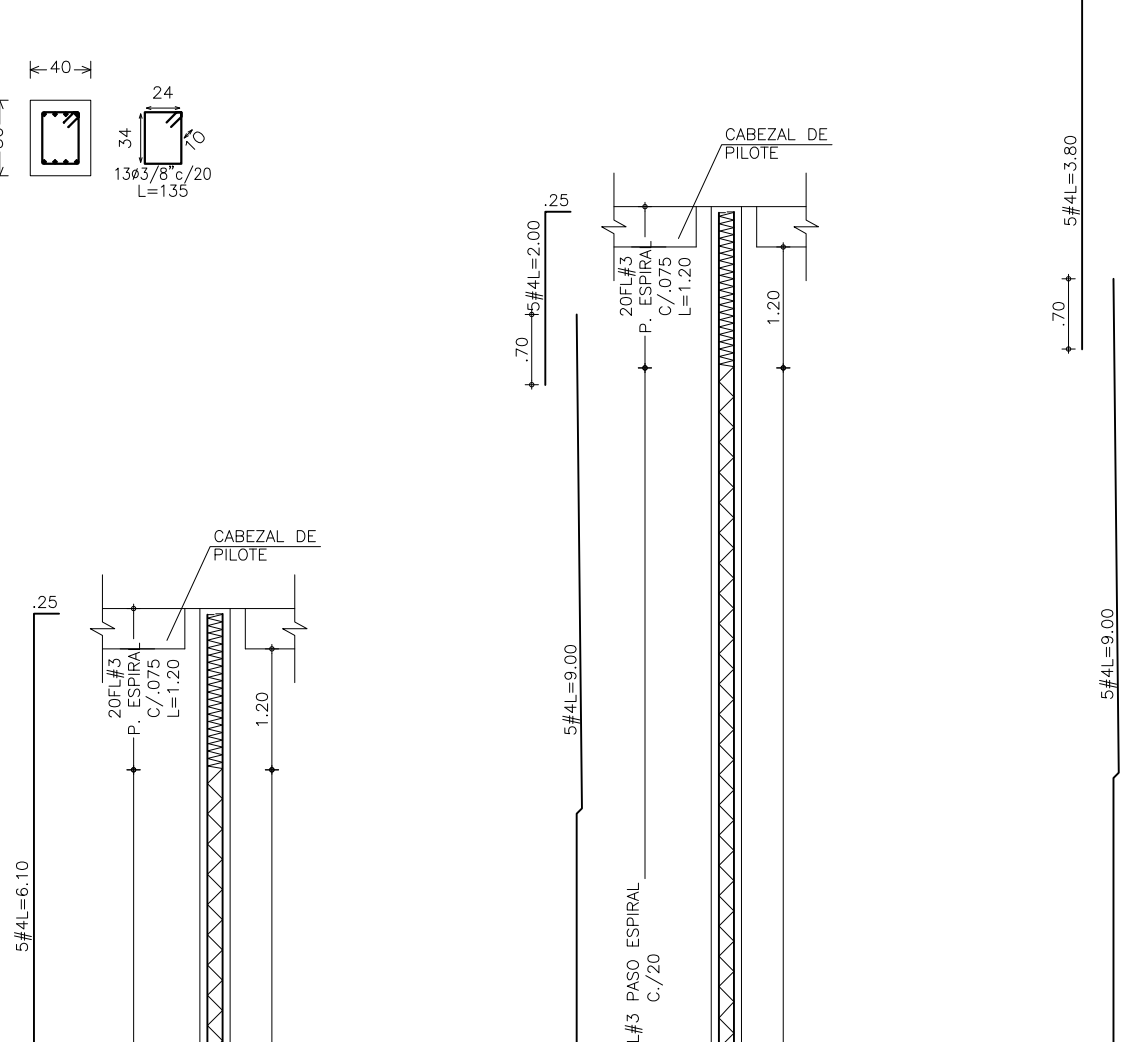
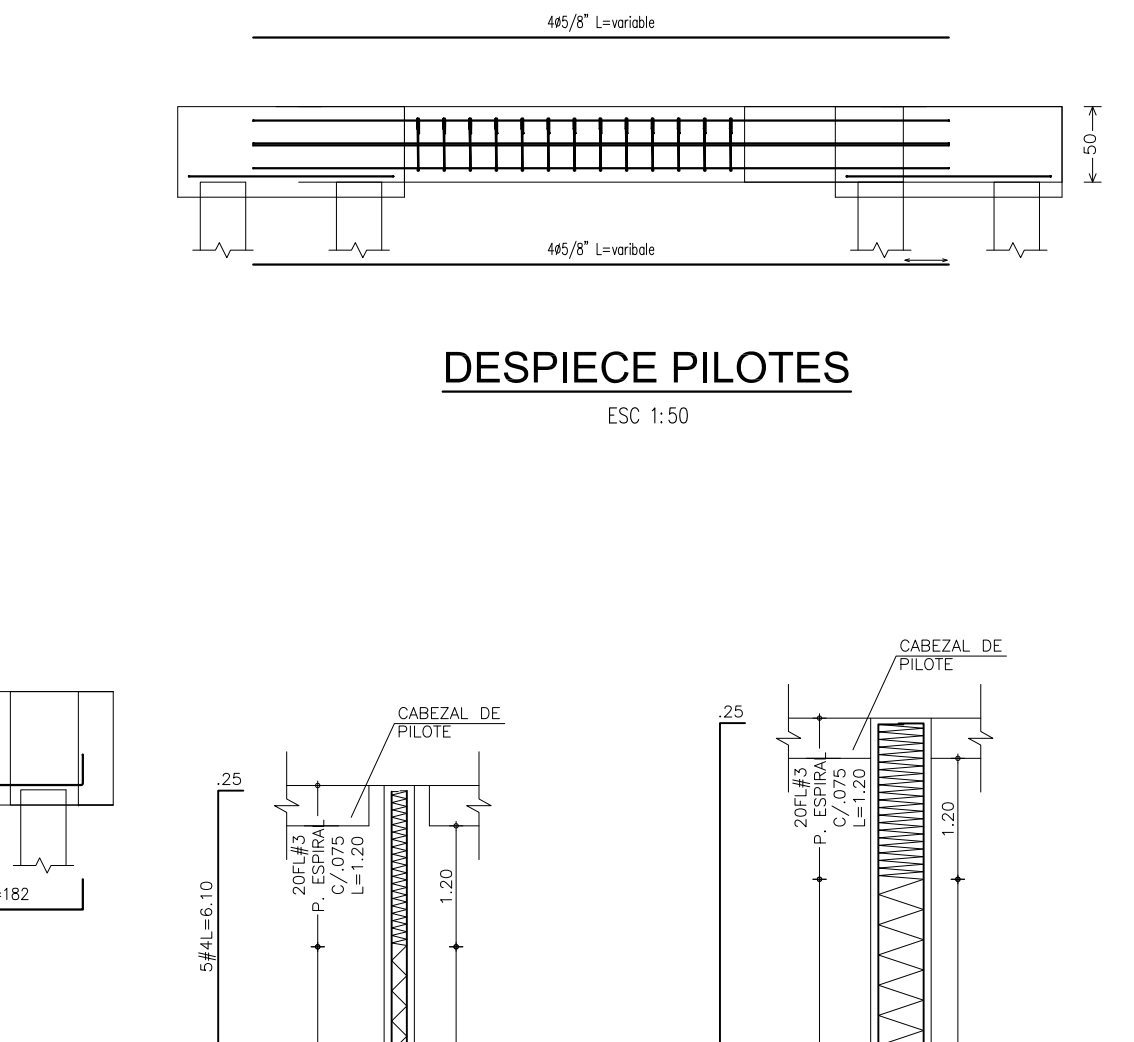
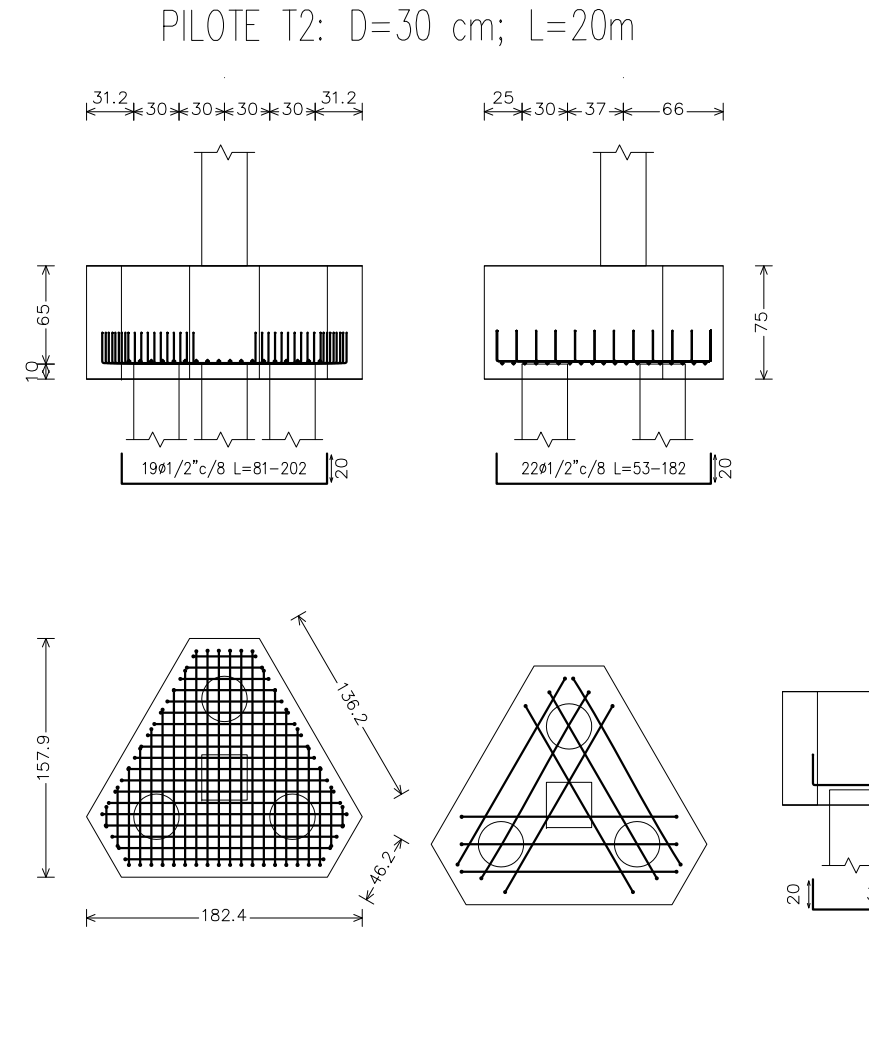
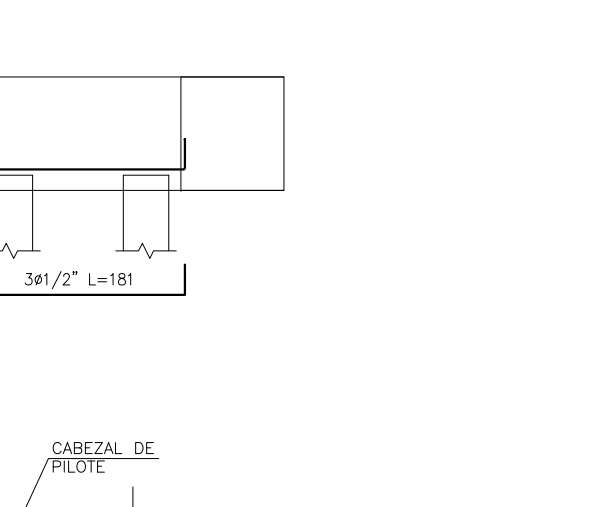
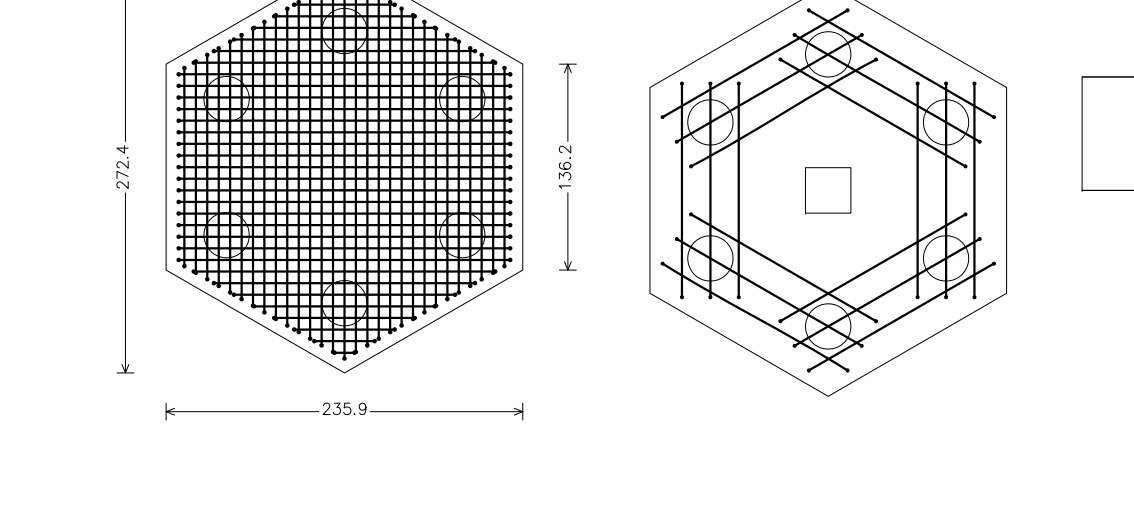
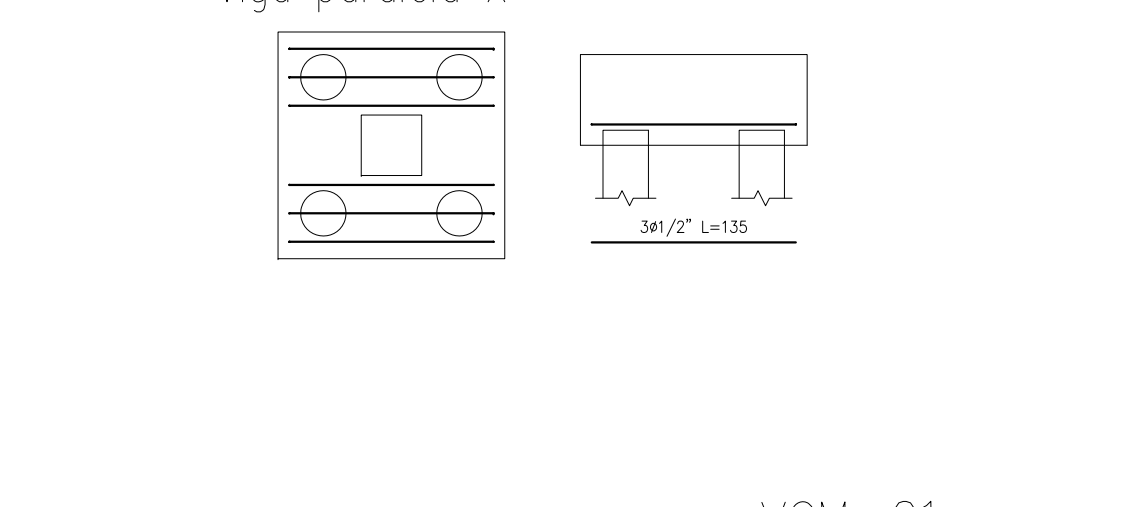
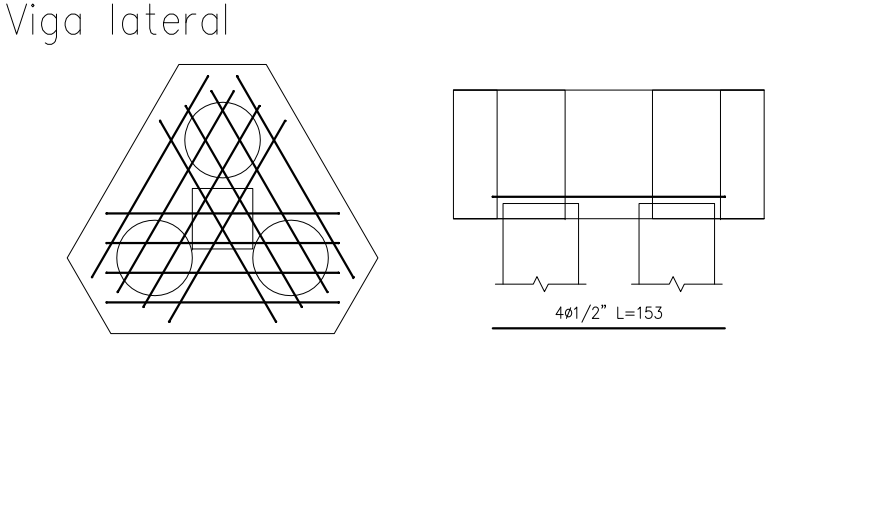
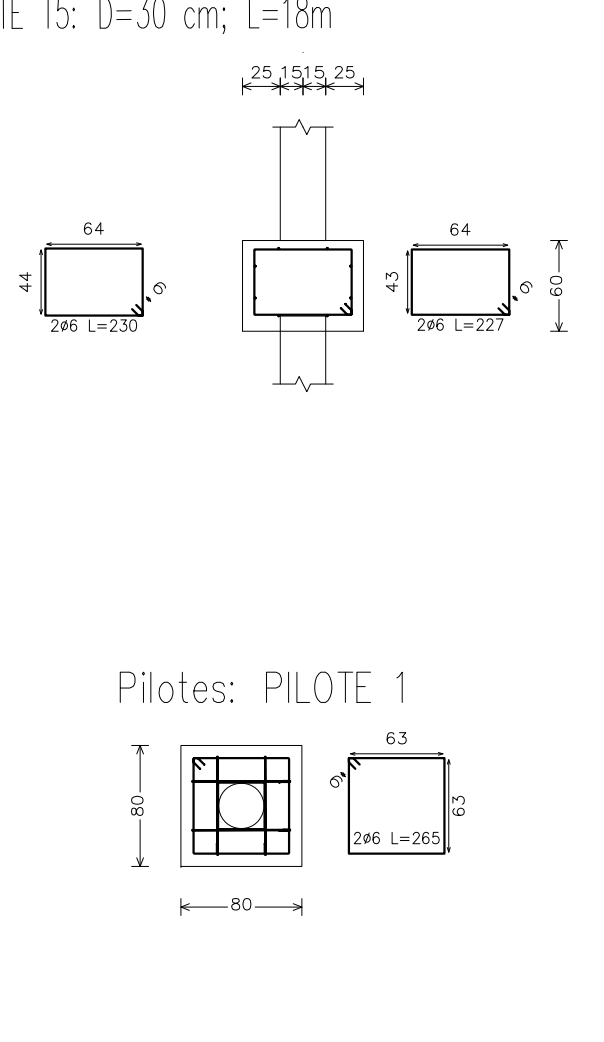
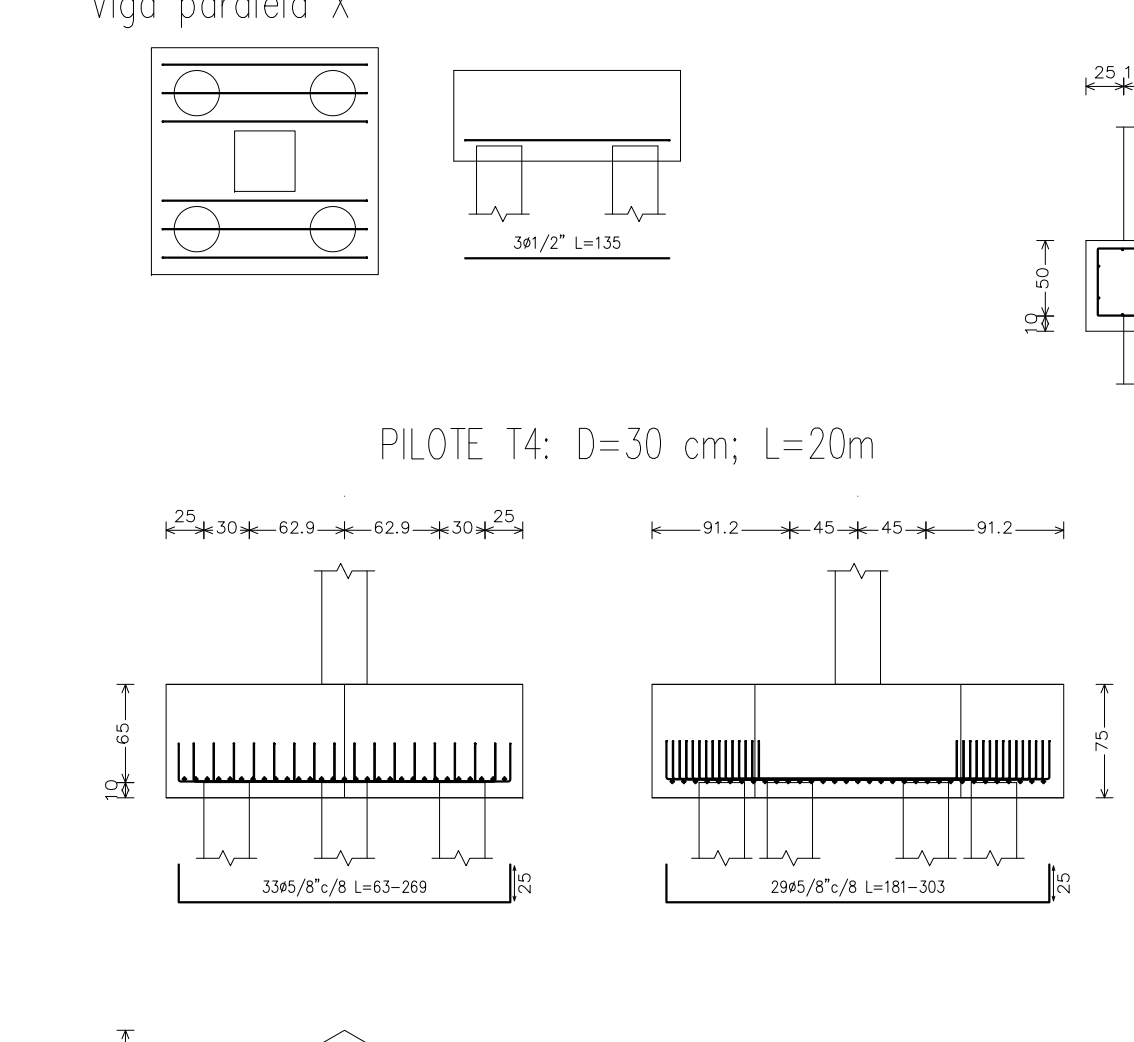
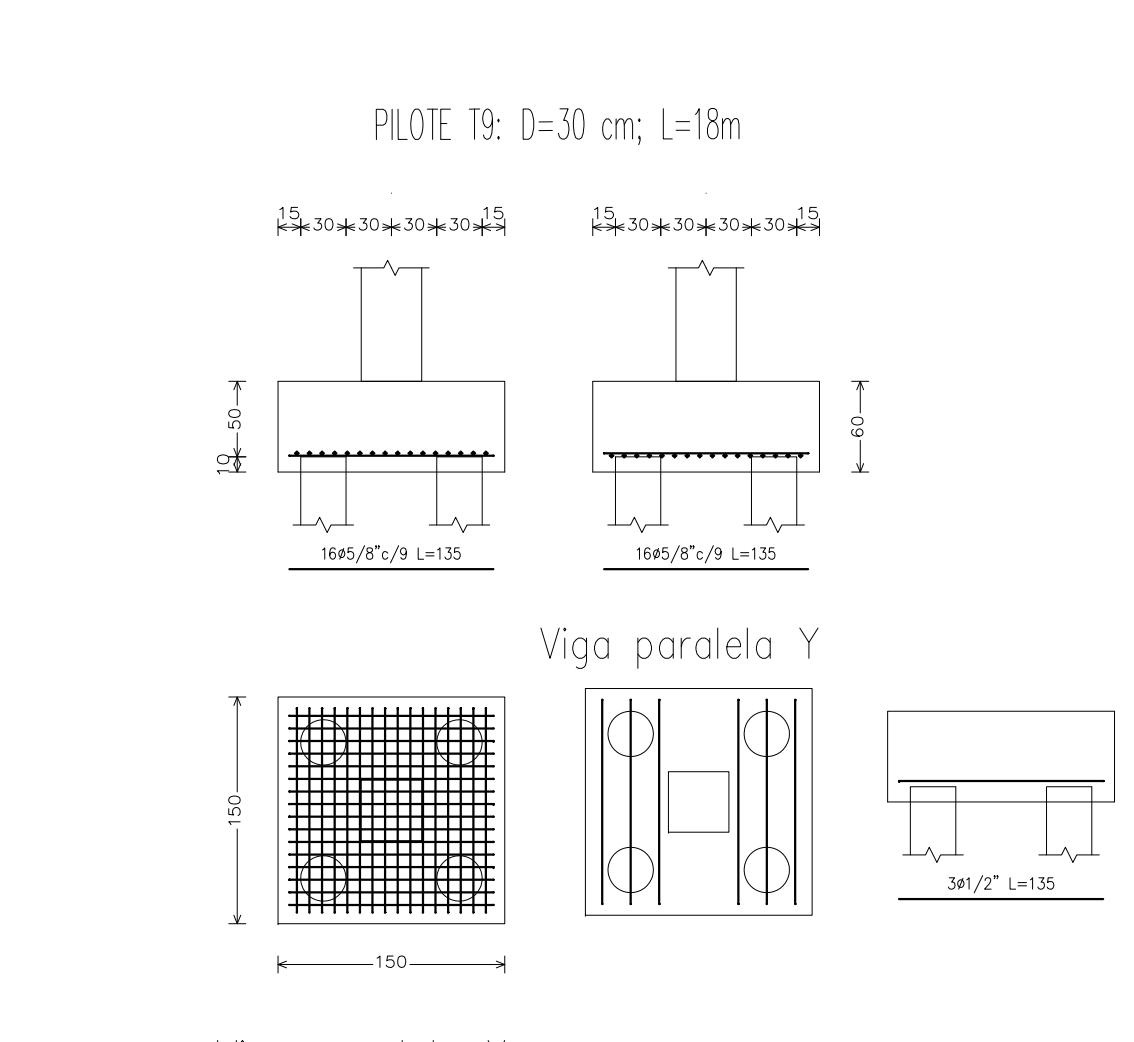
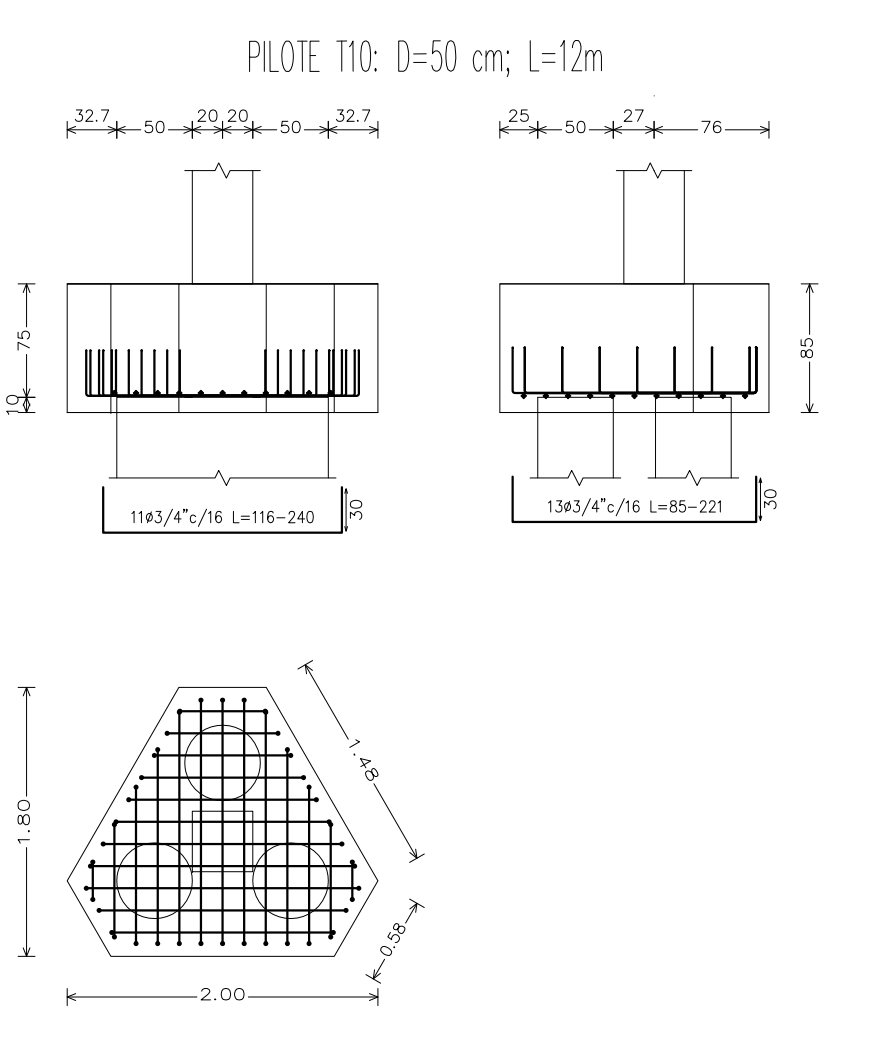
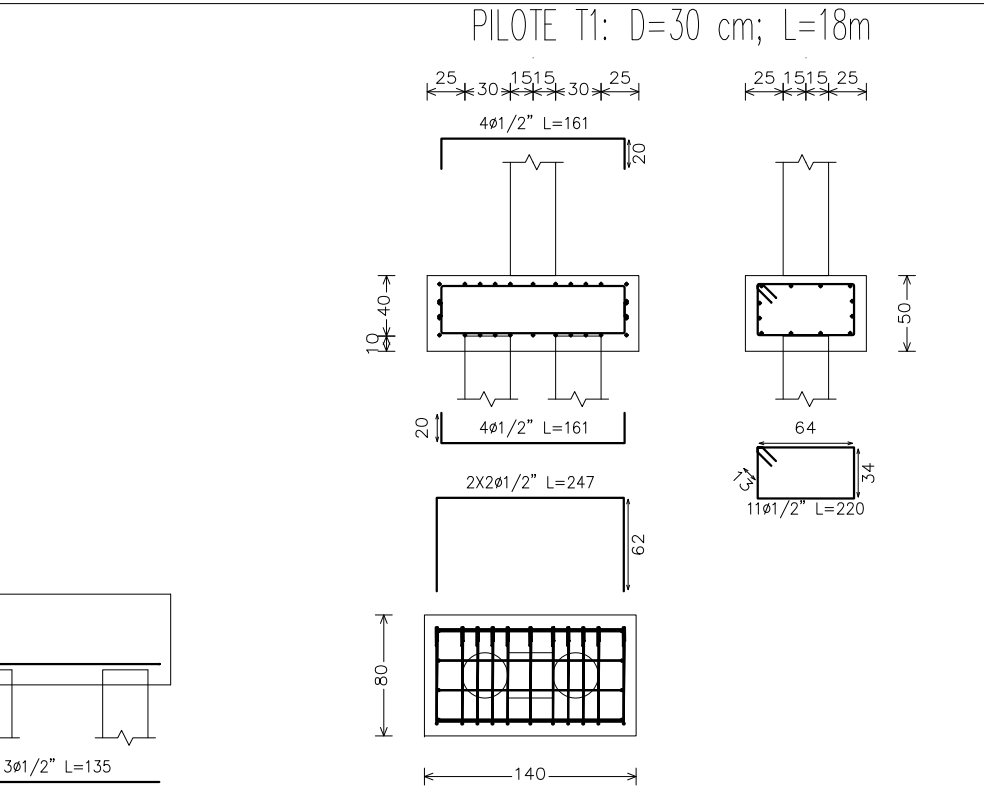
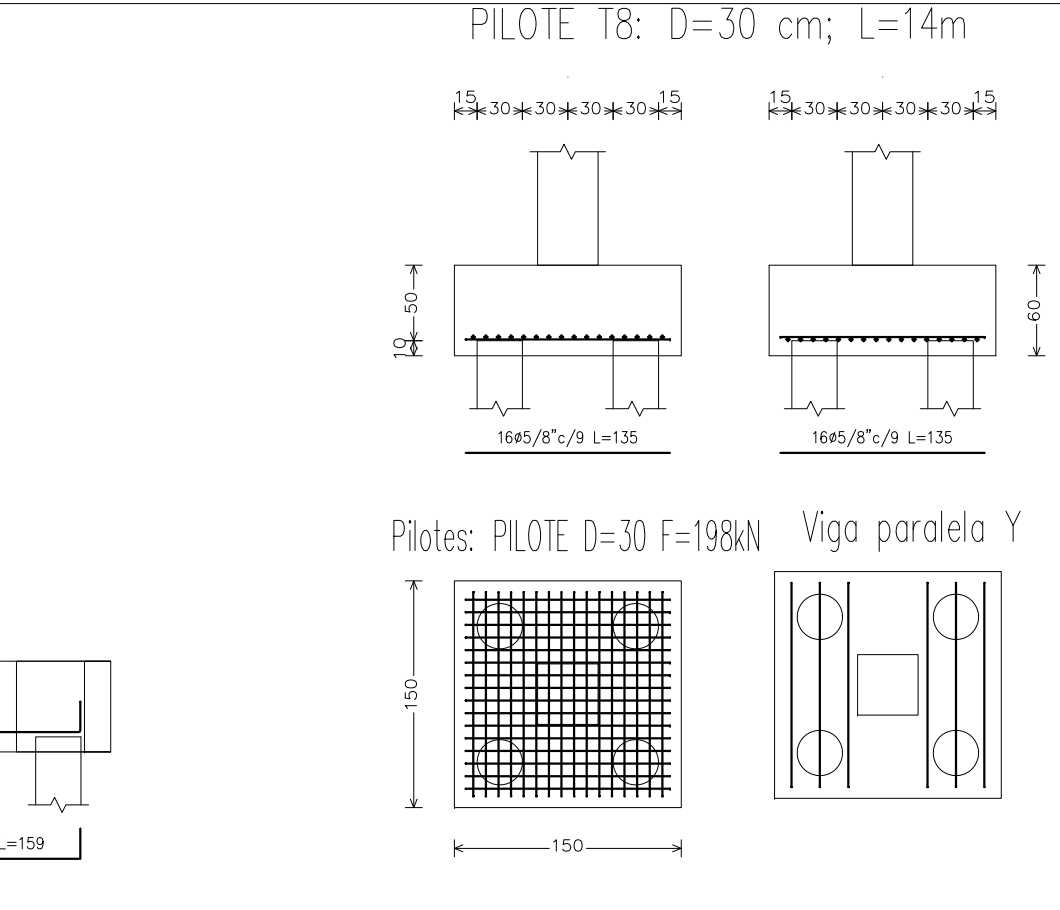
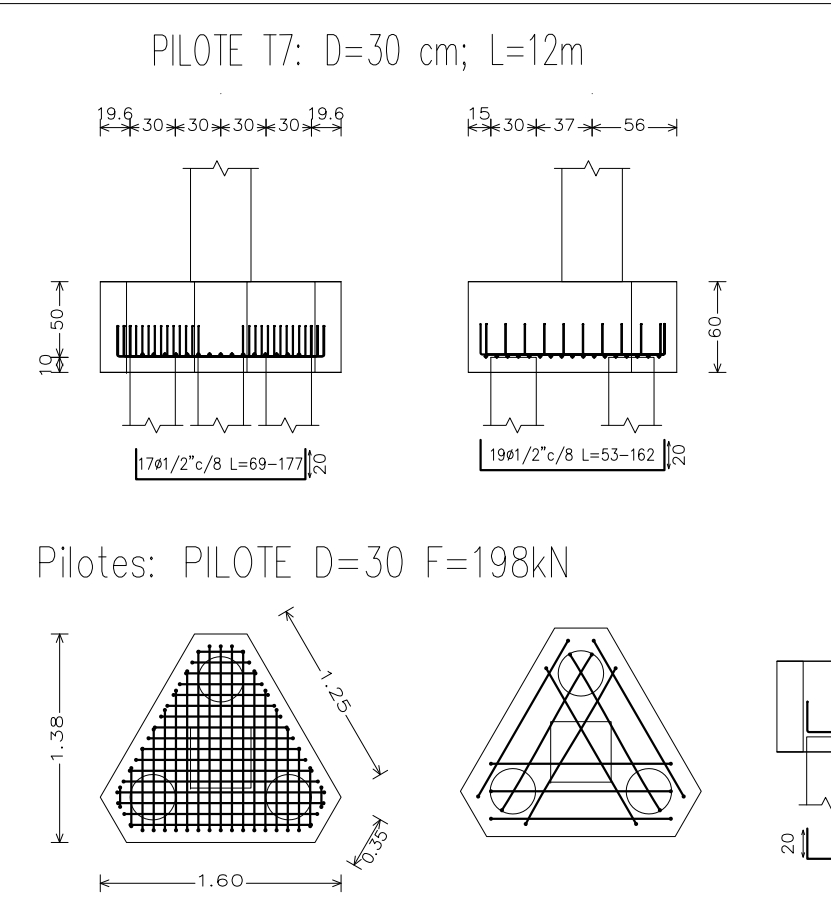
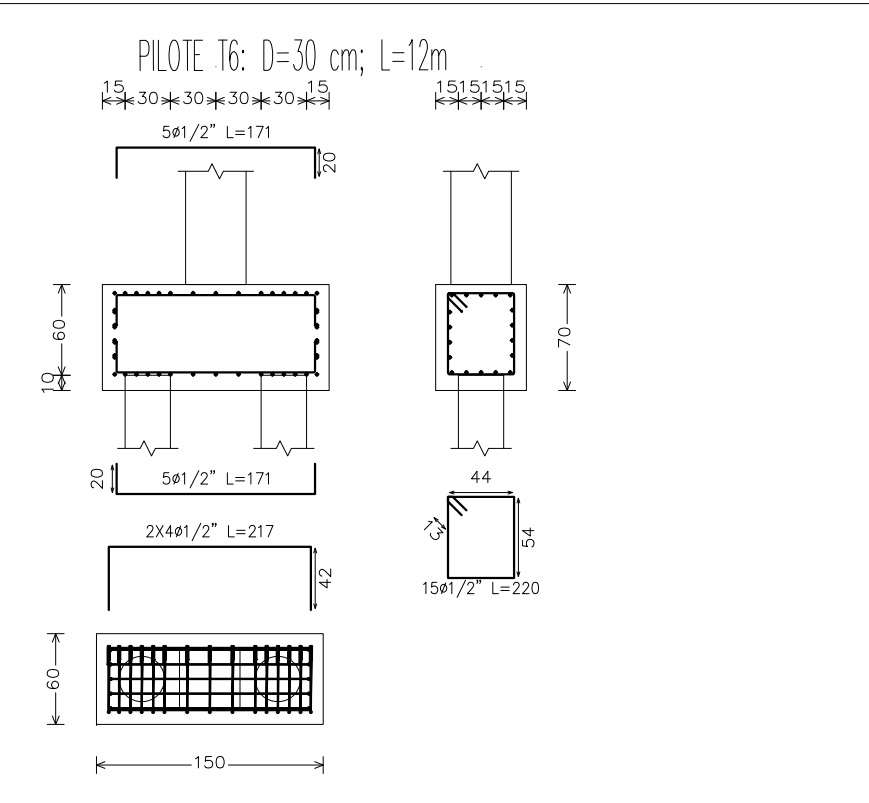

ESPECIFICACIONES:
CONCRETO: M2000
VARILLAS: COLUMNAS Y LOSA ALERADA: Fc = 28 MPa A LOS 28 DIAS
PILOTES Y LOSA DE CONTRAFUERZO: Fc = 21 MPa A LOS 28 DIAS
ACERO DE REFUERZO: ASTM A-615 G. 60
fy = 420 MPa (G. 60) fy = 392 MPa (G. 42)
fy = 240 MPa (G. 34) fy = 174 MPa (G. 10)
PARAMETROS SISMICOS Y GEOTECNICOS:
As = 0.15
Ag = 0.01
f = 0.05
T = 0.7
L = 1.50
OPORTUNIDAD: PORTANTE PILOTES: VER ESTUDIO DE SUELOS

BOGOTÁ MEJOR PARA TODOS
ALCALDÍA MAYOR DE BOGOTÁ D.C.
CONVOCATORIA PÚBLICA No. 5619 CP-007-2018.
DIRECCIÓN: Cra. 8 #10-65, Bogotá

BOGOTÁ MEJOR PARA TODOS
ALCALDÍA MAYOR DE BOGOTÁ D.C.
INTERVENTORIA DALY CONSTRUCTORES S.A.S BOGOTÁ D.C.
Calle 10 sur No. 11A-40 Of. 201
Parque de Berna - Bogotá D.C.
T +57 7431716
www.dalyconstructores.com

CONSULTOR CONSORCIO SALUD BOGOTÁ 2018
NR: 901.061.715-7
TIA SIA COLOMBIA cemoSA
DIRECCIÓN: CALLE 93 # 19B - 67 OF.704
CSALUDCAPITAL2018@GMAIL.COM
PROFESIONALES RESPONSABLES CONSULTORIA
DIRECTOR CONSULTORIA ING. EDGAR ALFONSO PARRADO GRANADOS
MAT. 16.453 CND
ARQUITECTO DISEÑADOR1 OSMAR RICARDO MARTÍNEZ CUBILLOS
MAT. 25700-20701 CND
ARQUITECTO DISEÑADOR2 FELIX CESAR PARRADO GRANADOS
MAT. 25700-20445 CND
INGENIERO ESTRUCTURAL RODOLFO FELIZZOLA CONTRERAS
MAT. 252022573 CND

SECRETARÍA DISTRITAL DE SALUD
ARD. JUAN ALFREDO TORRES PRIETO
MP. 25700-58391CND
INTERVENTORIA
DIRECTOR INTERVENTORIA. SANTIAGO LOPEZ SANCHEZ
MP. 252005-132254. CND
INTERVENTORIA
ARD. DISEÑADORA. KARIN PEDRAZA
MP. 25700-59457 CND

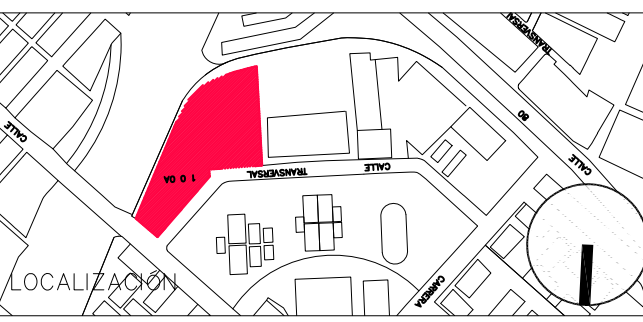

USS CALLE 80
CONTENIDO
PLANTA CIMENTACION
DESPIECE PILOTES

ESC. INDICADA FECHA 25/11/2019
TODAS LAS MEDIDAS DEBERÁN SER REAFIRMADAS EN OBRAS, CUENTA Y RIESGO DE CADA UNO DE SUS CONTRATADOS.
PLANO No. E01 PLANCHILLA No. 01
USS CALLE 80 DE. 10